

Udviklingen i risikobilledet - hvordan ser fremtidens trusler ud?

Ulrik Keller
Beredskabsstyrelsen
Center for Beredskabsplanlægning og krisestyring



Agenda

- Nationalt risikobillede
- Uforudsigelighed
- Håndtering uanset årsag og konsekvenser (Konsekvensanalyse)



Fremtiden som indsatsområde



Udviklingen af beredskabet handler om at gøre sig klar til kommende hændelser

Hvis vi har en ide om hvad fremtiden bringer kan vi prioritere vores ressourcer

Forebyggelse stopper ikke alt...

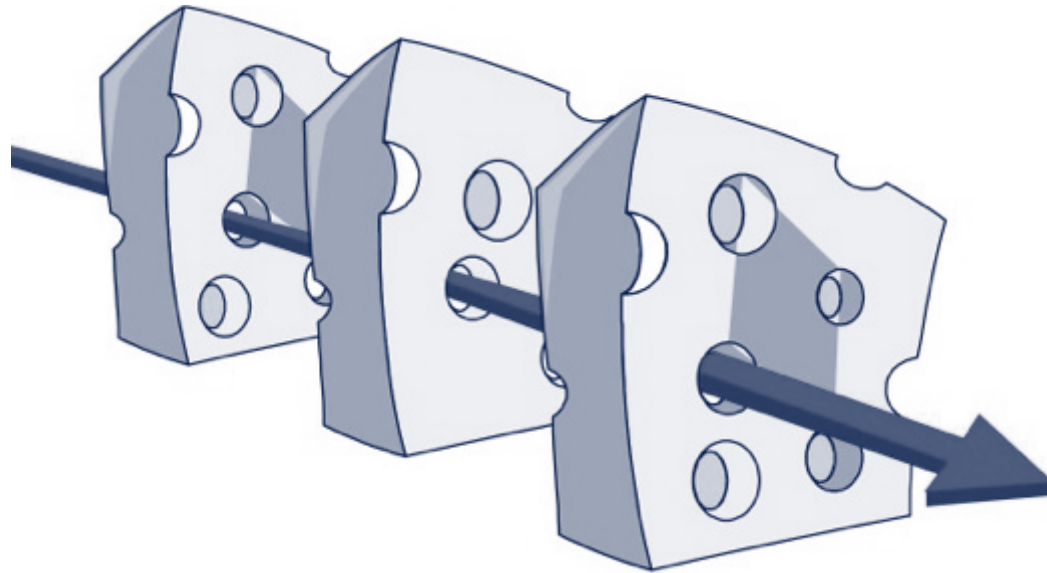

Nationalt Risikobillede



Risiko



= konsekvenser x sandsynlighed

Sandsynlighed

Meget sandsynlig (5)					
Overvejende sandsynlig (4)	12	1	3		4
Sandsynlig (3)	8		9		
Overvejende usandsynlig (2)	11			2	10
Meget usandsynlig (1)		5, 7			
Meget høj risiko Høj risiko Middel risiko Lav risiko Meget lav risiko	Begrænsede (1)	Moderate (2)	Alvorlige (3)	Meget alvorlige (4)	Kritiske (5)

Konsekvenser

Nationalt Risikobillede

Metode

- Vurdering af konsekvenser
 - Liv, helbred, velfærd
 - Ejendom og økonomi
 - Miljø
 - Svigt/pres på kritiske samfunksfunktioner
- Historiske eksempler frem for scenarier
- For hver hændelsestype
 - Karakteristika
 - Mulige konsekvenser
 - Eksempler på konkrete hændelser
 - Mulige tendenser

Nationalt Risikobillede

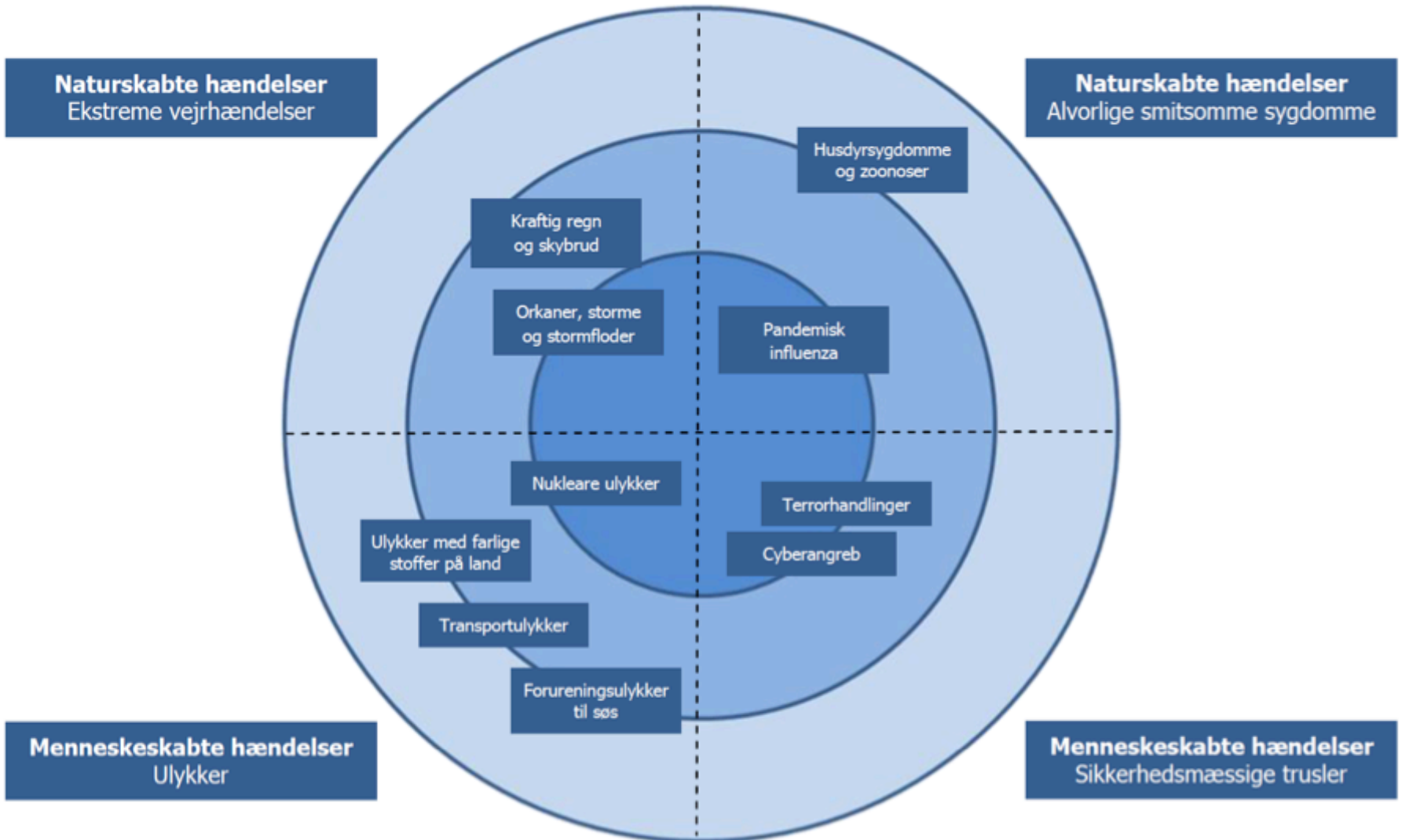

Skala: Indercirkel = Kritiske konsekvenser, Mellemcirkel = Meget alvorlige konsekvenser, Ydercirkel = Alvorlige konsekvenser.

Verden er uregelmæssig og uforudsigelig

Det uventede



Uforudsigelighed



- Hændelser er ikke forudset
- Hændelser opstår uventet
- Hændelser bliver værre end forventet
- Hændelser udvikler sig uventet

Nødvendigt at kunne håndtere kriser, uanset årsag og konsekvenser



Beredskabskultur

Efter kommissionens vurdering handler læringen efter 22/7 i større grad om **ledelse, samarbejde, kultur og holdninger** – end mangel på ressourcer, behov for ny lovgivning, organisering eller store værdivalg



Konsekvensanalyse

Situationer, der
skaber pres

Konsekvenser

Forebyggende
tiltag

Afhjælpende
tiltag

Relevante
samarbejdsparter

Konsekvensanalyse

Fordele ved modellen

- Nedtoning af 'sandsynlighed' som faktor i analyserne, mere fokus på afledte konsekvenser
- Udgangspunkt i aktørernes opgaver og ansvarsområder
- Hurtigere fra situation til konkrete tiltag end 'traditionelle' risikoanalyser
- Analyserne er enkle at gennemføre og nemme at dele
- Analyserne kan bruges som tjekliste (hvilke tiltag er gennemført, hvilke mangler?)

Situationer, der skaber pres	Konsekvenser	Forebyggende tiltag	Afhjælpende tiltag	Relevante samarbejdsparter
<p>Den situation, som organisationen skal håndtere.</p> <p>(Husk: <u>årsagen</u> til situationen er underordnet)</p>	<p>De konsekvenser, som organisationen skal forholde sig til som følge af situationen.</p> <p>Overvej både umiddelbare og afledte konsekvenser.</p>	<p>De tiltag, som organisationen har iværksat eller kan iværksætte, før situationen indtræffer for at forhindre den, eller mindske konsekvenserne.</p> <p>Design Procedurer Adfærd</p>	<p>De tiltag, som organisationen har iværksat eller kan iværksætte efter situationen er indtruffet for at mindske konsekvenserne.</p> <p>Design Procedurer Adfærd</p>	<p>De organisationer eller personer, der kan være relevante i forhold til at forebygge eller afhjælpe konsekvenserne.</p>

Situationer, der skaber pres	Konsekvenser	Forebyggende tiltag	Afhjælpende tiltag	Relevante samarbejdsparter
<p>Bygning og faciliteter ikke tilgængelige i en længere periode (1-6 mdr.)</p> <p>Uvarslet evakuering pga. ulykke</p>	<p>Svært at varetage organisationens kerneopgaver</p> <p>Behov for prioritering af funktioner, opgaver mv.</p> <p>Mangel på udstyr, IKT mv.</p> <p>Behov for lokaler</p> <p>Store akutte investeringer/ omkostninger</p> <p>Starte forfra på opgaver</p> <p>Fysiske og psykiske skader på medarbejdere</p> <p>Behov for intern og ekstern krisekommunikation.</p>	<p>Plan for fortsat drift</p> <p>Sikring af vitale IKT-systemer, serverrum, produktionsmaskiner og procedure for it-backup</p> <p>Mindre pulje af klargjort IKT- udstyr.</p> <p>Procedurer for hastebevillinger</p> <p>Uddannelse af medarbejdere i førstehjælp og kollegastøtte</p> <p>Øvelser</p> <p>Aftaler med eksterne parter</p>	<p>Aktivering af krisestab</p> <p>IKT-løsninger, der tilgodeser løsning af opgaver hjemmefra</p> <p>Finde nye lokaler</p> <p>Udmelding af retningslinjer til medarbejdere</p> <p>Udflytning til "second site") Mulighed for at låne lokaler mv. hos samarbejdsparter</p> <p>Kollegastøtte</p> <p>Orientering af interne og eksterne interessenter</p>	<p>Det kommunale redningsberedskab</p> <p>Udbydere af services, der er vigtige for fortsat drift</p> <p>Kunder</p> <p>Medier</p> <p>Pårørende til ansatte</p> <p>Samarbejdsparter</p> <p>Forsikringselskab</p>

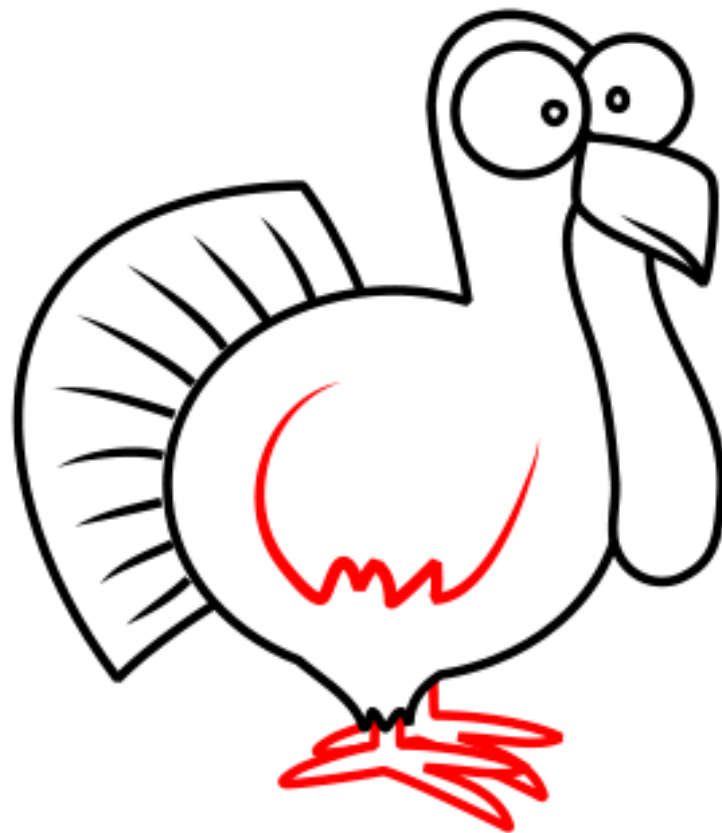

Don't be the turkey

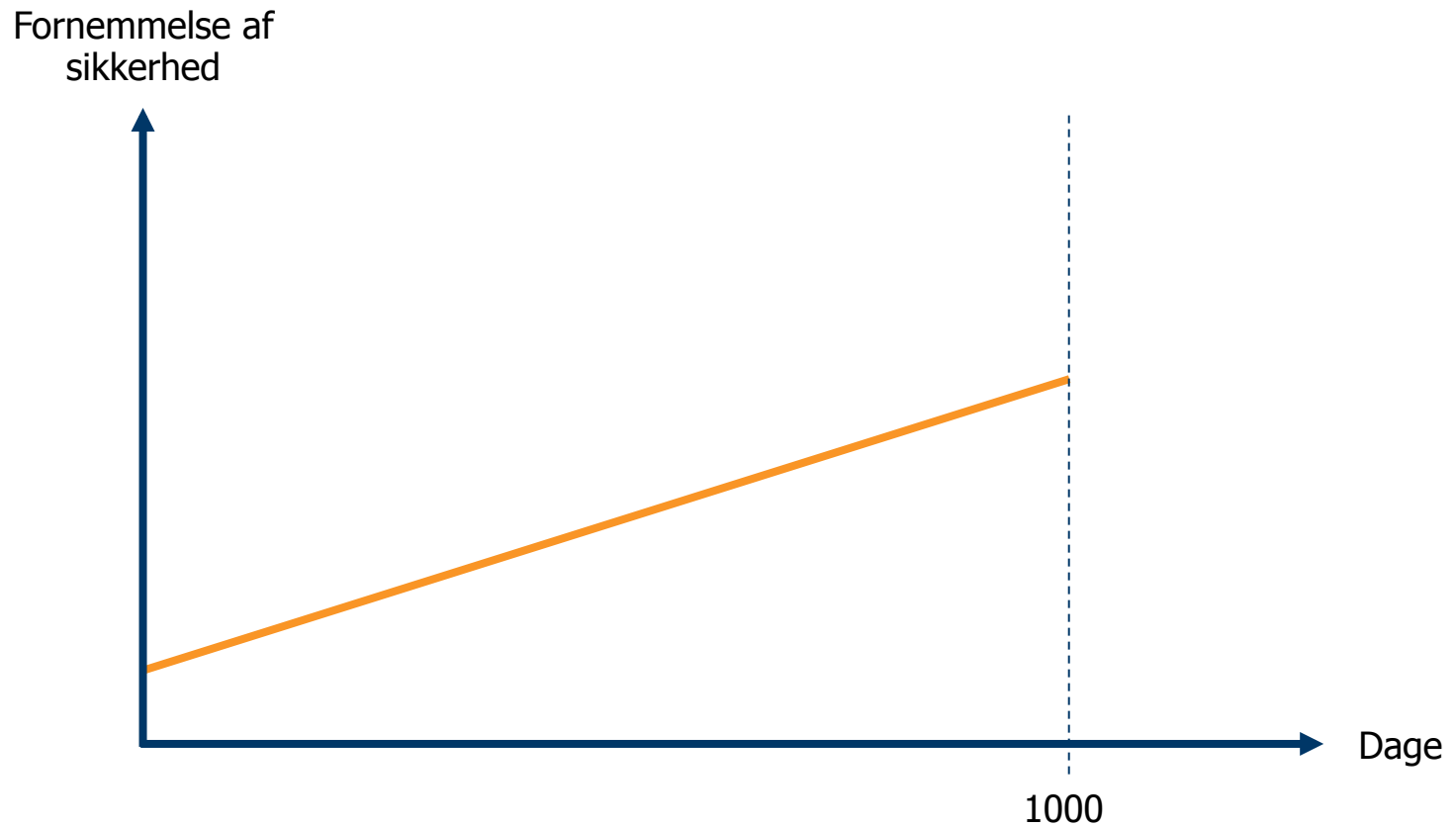



... in all my years at sea ...

I never saw a wreck and never have been wrecked nor was I ever in any predicament that threatened to end in disaster of any sort.